

MEMO

MEMO area with horizontal dashed lines for writing.



クオール
Qual 門柱ユニット

KS-GP21A

取扱説明書

- 〈取扱説明書〉をよくお読みのうえ、正しく安全にお使いください。
- 〈取扱説明書〉は紛失されませんよう保管してください。
- ご使用前に「安全上のご注意」を必ずお読みください。

お客様保管用

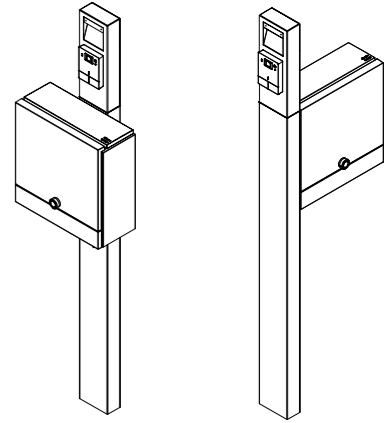

安全上のご注意

ご利用の方や他者への危険・損害を防止するための重要な内容ですので必ずお守りください。

●説明を無視した使用方法によって生じる〈危険や損害の程度〉を次の表示で区分し説明しています。

⚠ 警告	この表示の欄は「死亡や重大な事故の発生が想定される」内容です。
⚠ 注意	この表示の欄は「けがや物的損害の発生が想定される」内容です。

⚠ 警告	<ul style="list-style-type: none"> ●分解・改造・部品の交換は絶対にしないでください。火災・感電・落下によるけがの原因になります。 ●仕様以外の電源・電圧は使用しないでください。感電・発火の原因になります。 ●お手入れの際は必ず照明を消した状態で作業を行ってください。感電やけがの恐れがあります。 ●火気を近づけないでください。火災・故障の原因になります。 ●異常を感じた場合、すみやかに電源を切ってください。
-------------	---

⚠ 注意	<ul style="list-style-type: none"> ●ポストや門柱ユニットを押ししたり引っ張ったりしないでください。 ポストにふらさがったりすると変形したり、破損することがあり、思わぬけがをすることがあります。 ●ホース、高圧洗浄機による直接の水洗いはしないでください。故障の原因となります。 ●投函物にご注意ください。 冷凍食品、生鮮食品など日持ちしないもの、動物及び植物、現金及び高額な物品、貴重品は投函できません。 ●子供の遊びにご注意ください。出っ張りに当たってけがをすることがあります。 ●扉を開けばなしにしないでください。故障やけがの恐れがあります。
-------------	---

免責事項	本製品は通常、宅配の受箱を目的とし、現金、有価証券、重要書類、宝石、貴金属等の保管には適しません。いかなる配達物、内容物であっても、本製品の故障の有無にかかわらず盗難あるいは紛失、損傷、汚染した場合、当社は一切責任を負わないものとします。
-------------	---

ネットでオリジナル表札が注文できます！

表札イメージシミュレーションで、チラシ掲載商品を Web 上で自由にレイアウト出来ます。
右の QR コードまたは、下記 URL からご希望の表札のレイアウトを作成してください。

<https://www.nasta.co.jp/qr/option/01.html>



詳しくは同梱の「KS-GP21A 対応 オリジナル表札」のチラシをご覧ください。

各部の名称

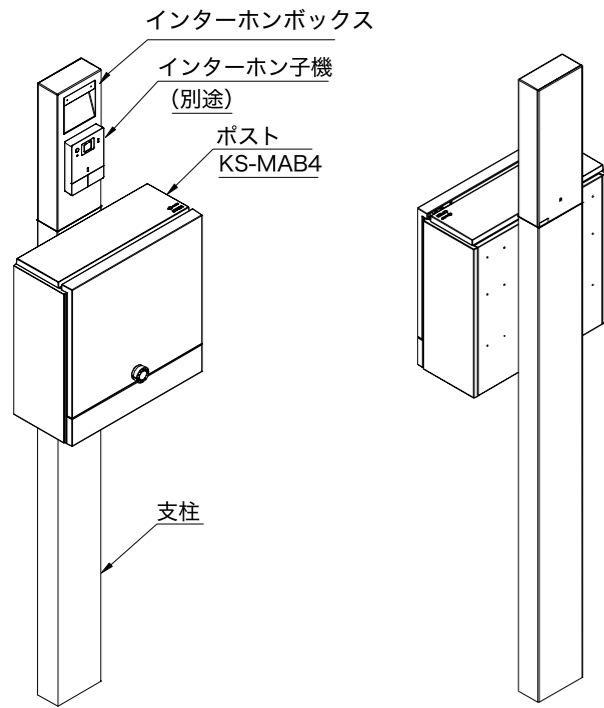

イラストは、インターホン取付・LED照明付・正面設置タイプ・ポスト中央仕様の場合です。

インターホンボックス (全4種)

- インターホン取付仕様
 - ・LED照明付
 - ・LED照明無
- インターホン無し仕様
 - ・LED照明付
 - ・LED照明無



ポスト(全1種)

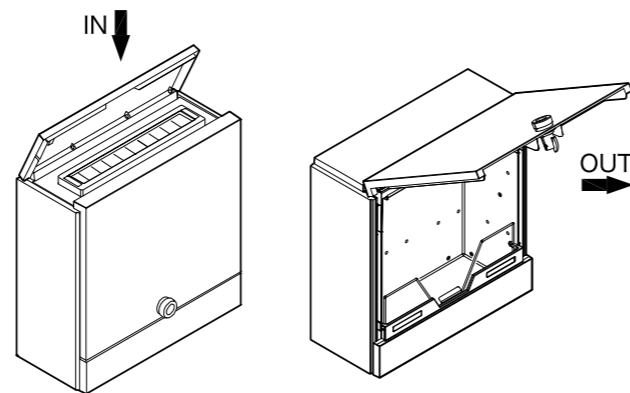

門柱ユニットは定期的にお手入れをする必要があります

末永くご愛用していただくためには、定期的なお手入れが必要です。特に工場地帯でススや鉄粉が付着しやすい場所や、鉄道沿線などの鉄粉が付着しやすい場所、海岸が近く潮風にさらされる場所、融雪剤をお使いの場所では、お手入れをおこたるとさびを誘発し、“腐食”や“もらいさび”を起こす場合があります。

お手入れ方法

- ・やわらかい布で、から拭きしてください。
- ・汚れのひどい場合は、中性洗剤を含ませた布で拭いた後、水拭きして下さい。水分は完全に拭き取ってください。
- ・シンナー・ベンジン・みがき粉・タワシなどを使って清掃することは避けてください。変色・キズ・塗装ハクリ等の原因になります。



⚠ 注意

お手入れの際は、安全のため必ずゴム手袋をお使いください。
この製品は板金部品を使用しているため、細部までお手入れされる場合は手を切る恐れがあります。



アフターサービスについて

●修理サービス

ご購入求めの販売店または、工事店にお申し付けください。

●アフターサービスについてご不明な場合

ご購入求めの販売店または、下記支店・営業所までお問い合わせください。
お問合せの際は、右記の内容をお知らせください。

お知らせいただきたい内容

- ①住所・氏名・電話番号
- ②品番(KS-GP21A)・製品の色
- ③故障の内容や状況

〈製品保証規定〉

1. 保証期間内に、取扱説明書や製品貼付の表示シール等の注意書きに従った正常な使用状態において本製品が故障した場合、当社は、本規定に従い、無料で代替品との交換または修理を行います。
2. 保証期間は本製品お引渡し日より1年間とします。
3. 保証期間経過後の調査・交換・修理・輸送費等はすべて有料となります。
4. 保証期間内であっても、次のような場合には有料となります。
 - ①お引渡し時から15日以内に申し出がなかった輸送中の損傷
 - ②当社の手配によらない第三者による加工、組立、施工(基礎工事、取付工事、コーキング工事、電気工事等)、移動、分解、改造に起因する故障や損傷
 - ③当社の施工説明書に基づかない施工方法に起因する故障や損傷(基礎寸法や取付寸法違い等による性能低下、工事の養生不足による変色、腐蝕、キズ等)
 - ④取扱説明書等に表示された商品の性能を超えた性能を必要とする場所に取付けられた場合の故障や損傷
 - ⑤取扱説明書やカタログ、製品貼付の表示シール等に記載された使用方法と異なる使用による故障や損傷(扉や本体への荷重過多による破損や変形等)
 - ⑥維持管理の不備による故障や損傷(海砂や急結剤の使用による変色、腐食、中性洗剤以外のクリーニング剤の使用による変色、腐食等)
 - ⑦本製品設置場所周辺の自然環境、住環境等による結露、腐食またはその他の不具合(塩害による腐食、大気中の砂塵、煤煙、各種金属粉、亜硫酸ガス、アンモニア、車の排気ガス等が付着して起きる腐食、異常な高温・低温・多湿による不具合等)
 - ⑧犬、猫、鳥、ねずみ、虫などの小動物の害、またはつるや根等の植物の害、またはそれに起因する故障や損傷
 - ⑨建築躯体の変形等、本製品以外の不具合に起因する故障や損傷
 - ⑩本製品または部品の経年変化(消耗・摩耗、ねじやボルトの緩み)や経年劣化(樹脂部品や塗装等の退色やひび割れ等)、またはこれらに伴う故障や損傷
 - ⑪天災や火災等の事故、またはその他の不可抗力に起因する故障や損傷
 - ⑫保証期間経過後に申し出があった場合、または保証該当事項の発生後、速やかに申し出がなかった場合
 - ⑬本保証書の提示がない場合、または記入内容に漏れや誤りがある場合
 - ⑭離島または離島に準じる遠隔地への出張修理が発生する場合(出張にかかる実費のみ)
 - ⑮当社で再現できない故障
 - ⑯荷物の受け渡し以外の用途で使用されたことに起因する不具合
 - ⑰お客様や第三者の故意や過失、または犯罪などの不法行為に起因する不具合や損傷、および盗難
 - ⑱その他、当社の責任に帰することができない原因により生じた故障や損傷
5. 本保証の提供に伴い交換した故障品の所有権は、全て当社または当社が本保証の提供にかかる作業を委託する保守会社に帰属します。
6. 当社は、本製品の修理・交換に責任を負い、本製品の故障に起因する損害(事業利益の損失、事業の中断、事業情報の損失、またはその他の金銭的損害を含む)に関しては一切の責任を負わないものとします。
7. 本書は再発行いたしませんので、大切に保管してください。
8. 本書は日本国内においてのみ有効です。

●掲載内容に関して予告なく変更になる場合がございます。予めご了承ください。

Nasta 株式会社ナスタ
Nasta Co., Ltd. 本社 〒107-0062 東京都港区南青山5-1-3 TS AOYAMA 6F www.nasta.co.jp

関東支店(ルート営業課/リフォーム営業課) Tel:03-3660-1815 関東支店(北関東営業課) Tel:048-553-1751 札幌支店 Tel:011-741-2250 仙台支店 Tel:022-207-4700
関西支店(ルート営業課/リフォーム営業課) Tel:06-6858-5671 名古屋支店 Tel:052-242-2272 広島支店 Tel:082-249-4651 福岡支店 Tel:092-472-1088
リテール営業本部(住宅建材課) Tel:03-6778-2906 リテール営業本部(関西建材課) Tel:06-7653-9905